



Anneau d'arrimage 360° acier

Ref: 32 -01

Caractéristiques techniques

- ◆ Accessoire d'arrimage conforme à la réglementation européenne. Il répond au besoin d'arrimage pour les transports, routiers, aéroportés, ferroviaires, fluviaux et maritimes.
- ◆ Conçu en parfait respect des recommandations « Arrimage des charges sur les véhicules routiers » édité par l'INRS
- ◆ Acier allié + QT (trempé revenu) selon norme NF-EN ISO 683
- ◆ Anneau forgé, usiné de qualité classe 10
- ◆ Marquage en relief et marquage laser
- ◆ Coefficient de sécurité : 2 pour l'arrimage.
- ◆ Notice d'utilisation et de maintenance: NU 30-00

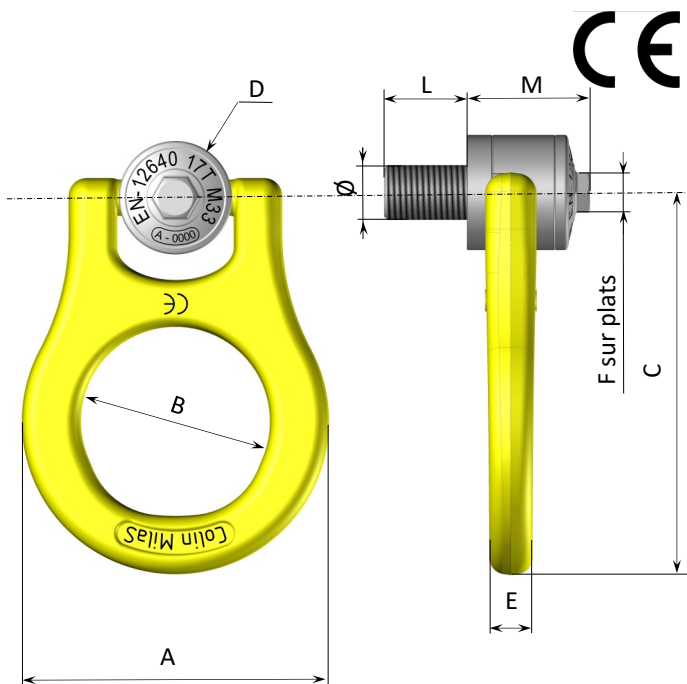

Ø	A	B	C	D	E	F	L	M	Force d'arrimage maximale en daN	Couple serrage en daN/M	Référence
M 12	105	60	100	33	11	12	20	34	2 400	2,5	32-01-012
M 18	146	90	178	54	20	19	30	58	5 000	7,5	32-01-018
M 24	187	115	229	69	24	24	42	74	10 000	14	32-01-024
M 33	187	115	229	69	24	24	60	74	17 000	26	32-01-033



Normes

NF EN 29367
NF EN 12640
NF EN 12195



Colin Milas

Arrimage

25, rue du Pavé 08800 LES HAUTES-RIVIERES France

+33(0)3 24 53 41 91

com@colin-milas.com